

## FORNO ELÉTRICO ALTA EFICIÊNCIA ERBO HE

Forno industrial a cadinho elétrico ERBO HE foi projetado para fusão ou espera de alumínio, zinco e suas ligas, podendo trabalhar com painel tiristorizado ou ON/OFF.

### Vantagens

Este modelo de forno elétrico à resistência assegura uma alta eficiência térmica na operação oferecendo um funcionamento silencioso e limpo para a fusão de ligas de alumínio e zinco.

- Baixa perda de calor, devido ao revestimento com fibra cerâmica.
- Menor consumo de energia por Kg de alumínio.
- Silencioso e limpo em operação.
- Rápida reposição dos elementos de resistência.
- Rigoroso controle de temperatura.

### Descrição

O forno é provido de carcaça de aço revestida com fibra cerâmica, permitindo máxima economia no custo de energia, aliada a sua excelente performance de fusão devido a alta eficiência dos elementos de aquecimento.

### Tamanhos

O forno é fornecido nos seguintes tamanhos:

- ERBO HE S1 - 135 a 175 Kg de alumínio
- ERBO HE S2 - 175 a 330 Kg de alumínio
- ERBO HE S3 - 300 a 600 Kg de alumínio
- ERBO HE S4 - 800 a 1.000 Kg de alumínio

### Instalação

O forno é fornecido completo, requerendo apenas a conexão a eletricidade. Os fornos podem ser fornecidos para as tensões de 220, 380 ou 440 volts.

### Sistema de Controle

O equipamento de controle consiste de:

- Chave seccionadora geral.
- Controlador de temperatura digital.
- Controle de potência por contator ou Tiristorizado.
- Indicação de corrente.
- Termopar instalado entre o cadinho e a unidade de aquecimento e ligado ao controlador digital de temperatura, para prevenir o super-aquecimento dos elementos.
- Poderá ser fornecido opcionalmente a pirometria de banho de metal líquido.



ISO 9001 Certified



Morgan MMS is a business within the MEM Division of The Morgan Crucible Company plc

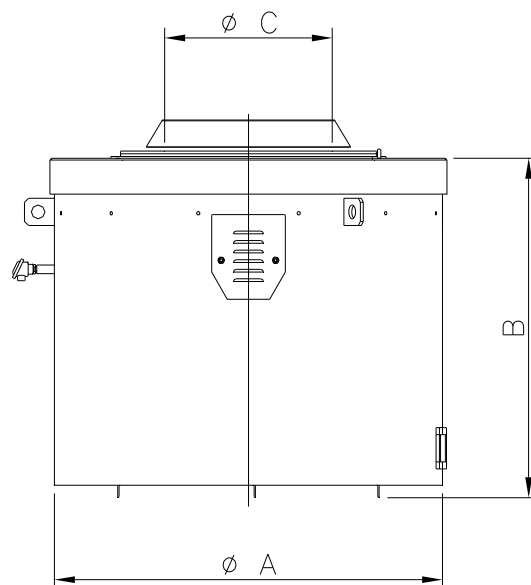

Tipo	Volume	Peso Bruto	Peso Líquido
	m <sup>3</sup>	kg	Kg
ERBO HE S1	3,5	1.000	800
ERBO HE S2	4,5	1.100	900
ERBO HE S3	5,5	1.400	1.200
ERBO HE S4	6,5	1.700	1.500

Tipo	ØA	B	ØC
	mm	mm	mm
ERBO HE S1	1.200	1050	400
ERBO HE S2	1.280	1100	480
ERBO HE S3	1.450	1250	615
ERBO HE S4	1.560	1370	830

FORNO		ERBO HE S1		ERBO HE S2			ERBO HE S3			ERBO HE S4	
Capacidade (kg)		135	175	175	250	330	300	400	500	800	1100
<b>ALUMÍNIO</b>											
Potencia máxima		38	38	48	48	48	72	72	72	90	150
Consumo de energia para manutenção	com Tampa	5,5	5,5	5,5	5,5	6,5	9	10	10	15	18
	sem Tampa	10	10	10	12	12	18	20	20	25	28
TEMPO min	1ª fusão	180	200	150	180	250	240	280	370	280	390
	Corridas subsequentes	120	160	100	130	190	205	250	320	250	350

\* Reservamos o direito de alterar quaisquer detalhes e especificações sem aviso prévio. Não nos responsabilizamos por erros de impressão.